

# PERSPEKTIVE

*der komfortable Unterflurauszug*  
*the comfortable concealed runner*

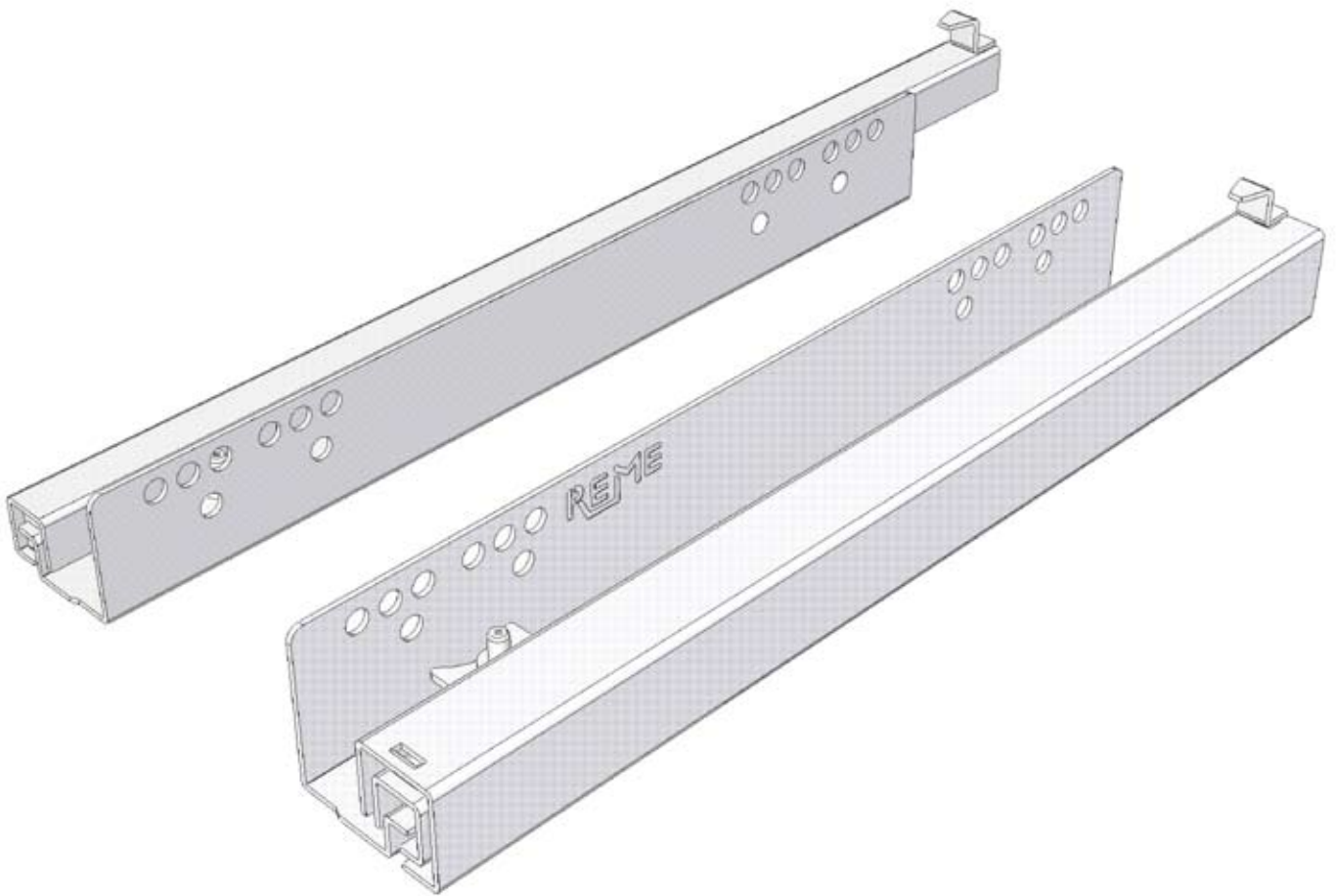

# REME



Perspektive - Voll- und Teilauszüge sind in den Einbaubreiten identisch.  
 Perspektive - full- and part extension runners are in the installation-width identical.

## PERSPEKTIVE

### Vollauszug Full extension runner

Bestell-Nr.	Schub- kastentiefe	Länge Schub- kastenschiene	Länge Korpusschiene
Order-No.	Drawer depth	Length drawer runner	Length runner track
026	250	260 mm	214 mm
031	300	310 mm	278 mm
033	325	335 mm	278 mm
036	350	360 mm	278 mm
041	400	410 mm	278 mm
046	450	460 mm	342 mm
051	500	510 mm	342 mm
056	550	560 mm	342 mm

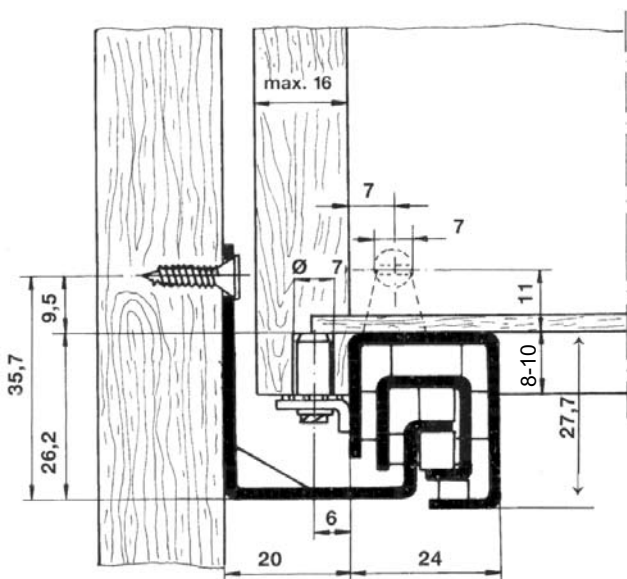

## PERSPEKTIVE

### Teilauszug Part extension runner

Bestell-Nr.	Schub- kastentiefe	Länge Schub- kastenschiene	Länge Korpusschiene
Order-No.	Drawer depth	Length drawer runner	Length runner track
126	250	260 mm	214 mm
131	300	310 mm	278 mm
133	325	335 mm	278 mm
136	350	360 mm	278 mm
141	400	410 mm	278 mm
146	450	460 mm	342 mm
151	500	510 mm	342 mm
156	550	560 mm	342 mm

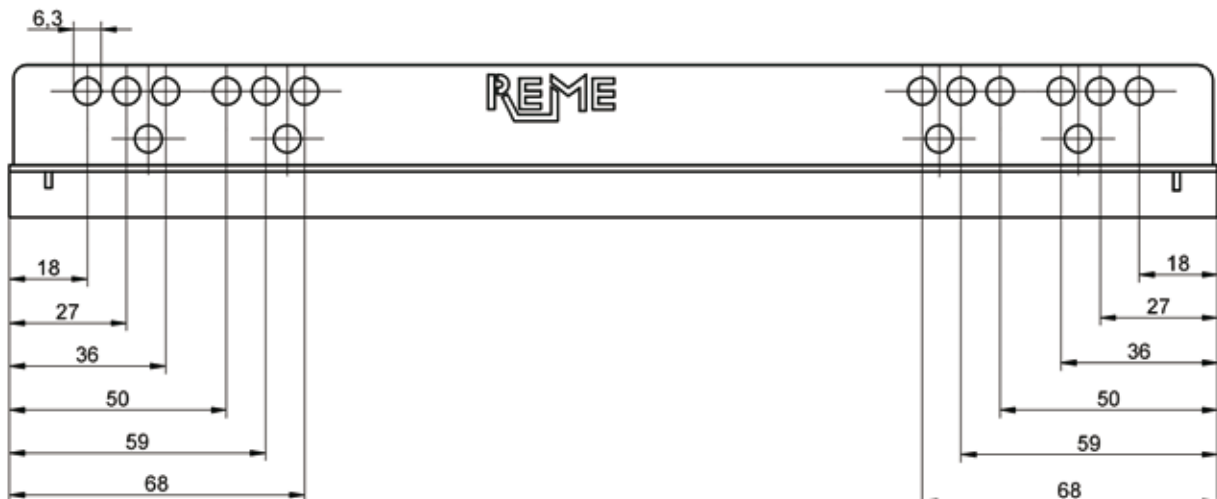
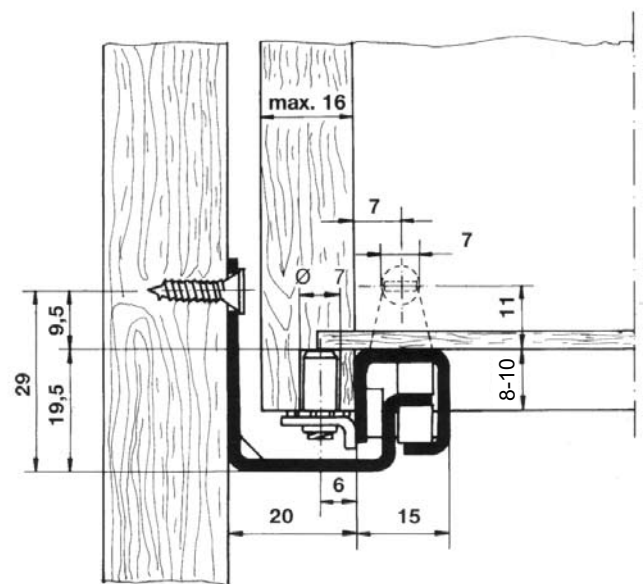

# Vollauszüge Perspektive

## Full extension runners Perspektive



Werkstoff: verzinktes Stahlblech  
 Materialdicke: 1,50 mm  
 Belastbarkeit: 30 kg

Material: galvanised sheet steel  
 Material thickness: 1,50 mm  
 Carrying capacity: 30 kg

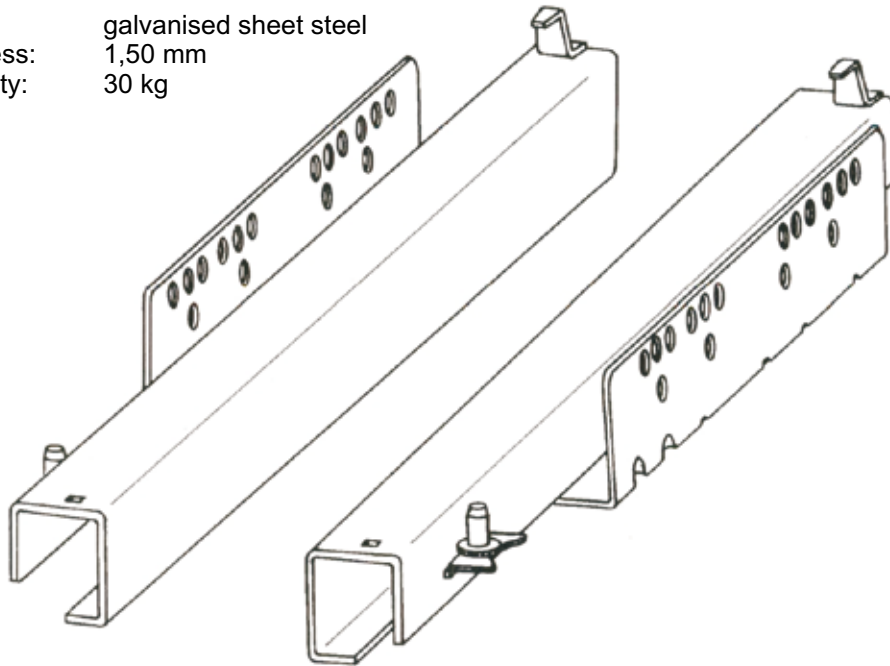

### Bohrungen und Ausstanzungen im Schubkasten Drill-holes and punches within the drawer

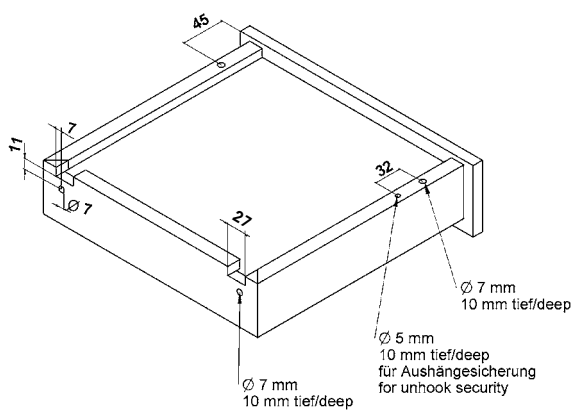

### Ermittlung der Schubkastenbreite Ascertainment of the drawer width

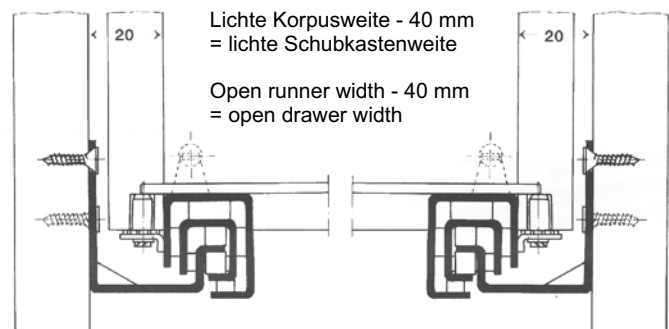

### PERSPEKTIVE der komfortable Auszug

- leichter, ruhiger Lauf
- hohe Seitenstabilität
- Frontabstützung mit Rolle
- Höhenverstellung
- Selbsteinzug

### PERSPEKTIVE the comfortable runner

- soft, quiet running
- high side-stability
- Front support with roller
- Height adjustment
- Self-closing

### Aushängesicherung Unhook security

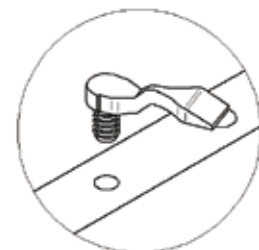

# Teilauszüge Perspektive

## Part extension runners Perspektive



Werkstoff: verzinktes Stahlblech  
 Materialdicke: 1,50 mm  
 Belastbarkeit: 30 kg

Material: galvanised sheet steel  
 Material thickness: 1,50 mm  
 Carrying capacity: 30 kg

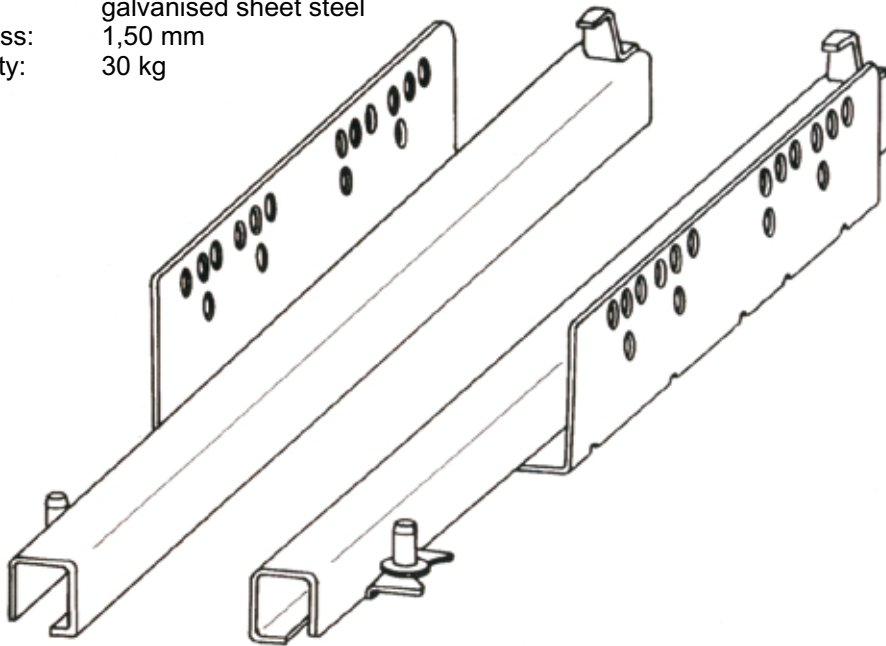

### Bohrungen und Ausstanzungen im Schubkasten Drill-holes and punches within the drawer

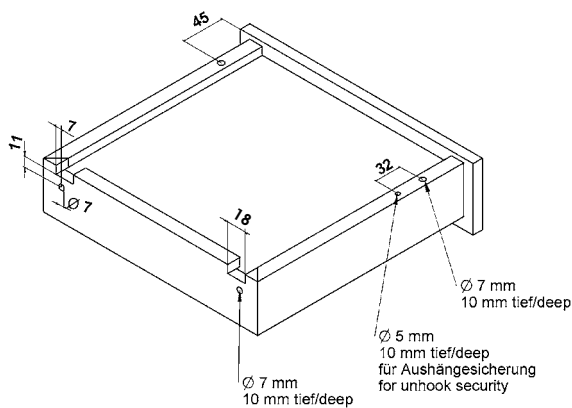

### Ermittlung der Schubkastenbreite Ascertainment of the drawer width

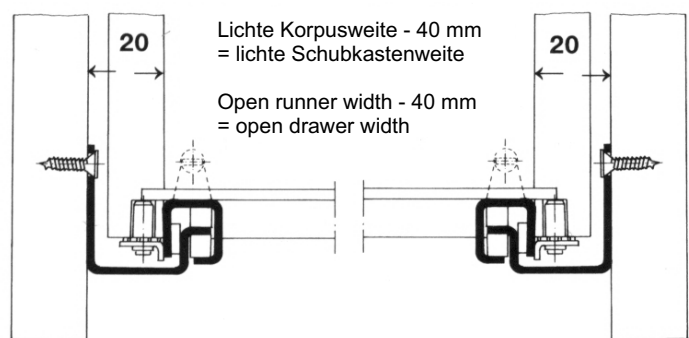

### Aushängesicherung Unhook security

Teil- und Vollauszüge sind austauschbar, ohne Schubkastenmaße zu ändern.

Part- and full extension runners are compatible without changing the dimensions of the drawers.

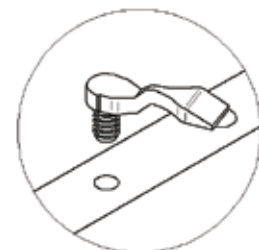

# T eilauszüge Perspektive TZ

für Büromöbel

## Part extension runners Perspektive TZ

for office furniture

Werkstoff: verzinktes Stahlblech  
Materialdicke: 1,50 mm  
Selbsteinzug: möglich

Material: galvanised sheet steel  
Material thickness: 1,50 mm  
Self-closing: possible

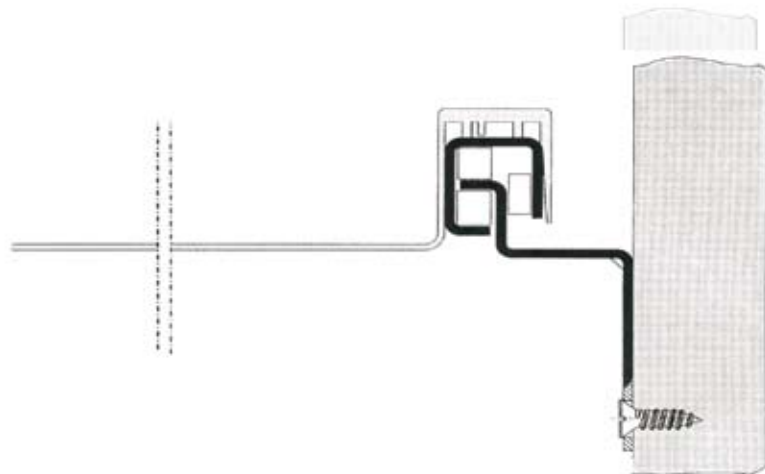
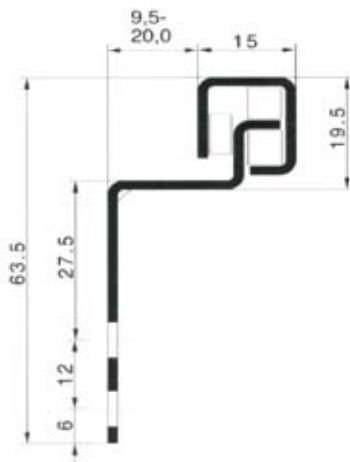
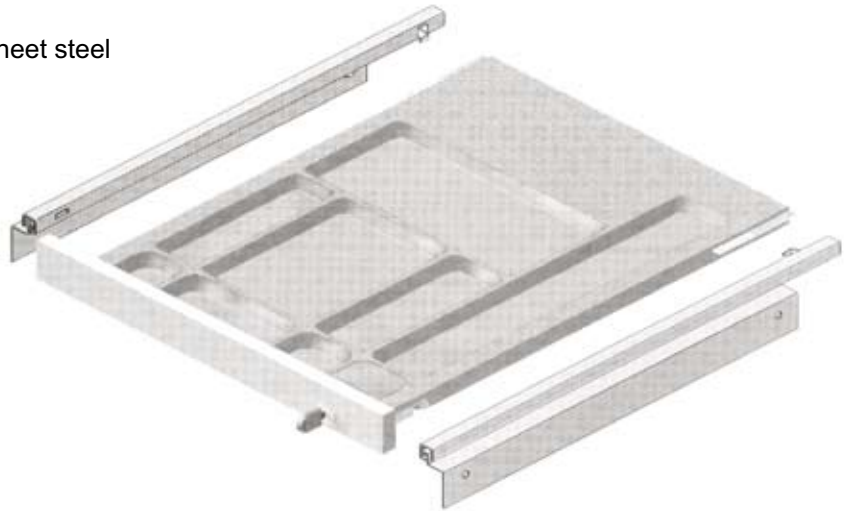

Perspektive TZ kann in den Abmessungen und Ausführungen an die verschiedenen Zahlbretter angepasst werden.

The dimensions and versions of Perspektive TZ can be adapted to the various pen-trays.

# Unser Konzept Our concept



Werk I und Verwaltung  
Industriestraße 48

REME hat sich durch hohe Flexibilität einer guten, gleichbleibenden Qualität und Service als zuverlässiger Partner der Möbelindustrie profiliert.

In zwei modern eingerichteten Betrieben fertigt REME Auszugsführungen mit hoher Präzision. Die Montagemaschinen und Vorrichtungen werden im eigenen Werk nach neuestem Leistungsstand konstruiert und gebaut.

REME exportiert über 50 %: In alle europäischen Länder und nach Amerika, Australien, China, Kanada, Indonesien, Japan, Korea, Malaysia, Neuseeland und Singapur.

Nachfolgend zeigt REME Neuentwicklungen von kugelgelagerten Unterflurauszügen, die durch den extrem ruhigen Lauf, den Selbsteinzug, die hohe Seitenstabilität und den günstigen Preis überzeugen.

REME has made it's mark as a reliable partner in the furniture industry with high flexibility, constant quality and service.

In two modern factories REME produces extension slides with high precision. The assembly machines and equipments are constructed and built in our own factory according to the latest standards.

REME exports over 50 %: to all European countries and also to America, Australia, China, Canada, Indonesia, Japan, Korea, Malaysia, New Zealand and Singapore.

In the following REME presents new developements of concealed runners on ball bearings which convince by their extreme smooth running, self-closing mechanism, high side-stability and favourable price.

# A nfahrt Directions

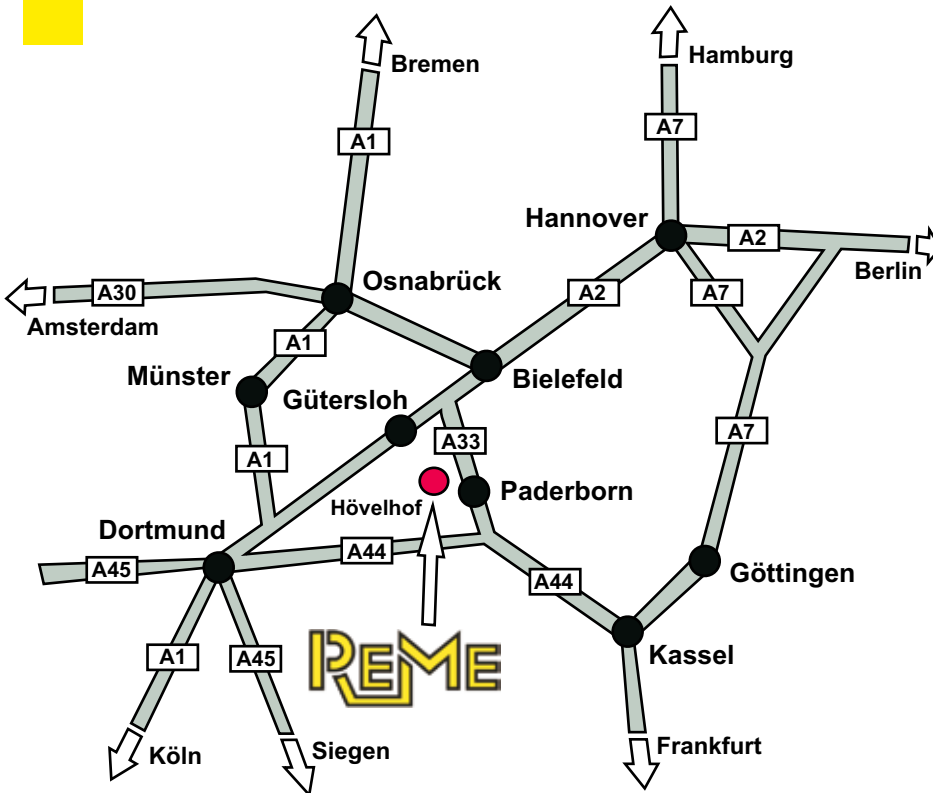

## Entfernung Flughäfen

### Distance airports

Paderborn	25 km
Münster	100 km
Dortmund	105 km
Hannover	130 km
Köln	200 km
Düsseldorf	210 km
Frankfurt	300 km

## Sie erreichen uns:

Autobahn A2 Dortmund - Hannover, Abfahrt Kreuz Bielefeld A33 Richtung Paderborn, Abfahrt Stukenbrock-Senne/Hövelhof (23) B68 Richtung Hövelhof.

Autobahn A44 Kassel - Dortmund, Abfahrt Wünnenberg - Haaren A33 Richtung Bielefeld, Abfahrt Stukenbrock-Senne/Hövelhof (23) B68 Richtung Hövelhof.

## How to find us:

Motorway A2 Dortmund - Hannover, at motorway intersection Bielefeld onto A33 towards Paderborn, exit Stukenbrock - Senne/Hövelhof (23) B68 towards Hövelhof.

Motorway A44 Kassel - Dortmund, exit Wünnenberg - Haaren A33 towards Bielefeld, exit Stukenbrock - Senne/Hövelhof (23) B68 towards Hövelhof.



Werk II Otto-Hahn-Straße 17

**REME**  
Möbel-Beschläge

Industriestraße 48  
33161 Hövelhof  
Telefon ++49 (0) 5257 9780-0  
Telefax ++49 (0) 5257 9780-20  
E-Mail [info@reme-gmbh.de](mailto:info@reme-gmbh.de)  
Web [www.reme-gmbh.de](http://www.reme-gmbh.de)

